

ОТОПИТЕЛЬ МОДЕРНИЗИРОВАННЫЙ ДЛЯ АВТОМОБИЛЕЙ СЕМЕЙСТВА НИВА ИНСТРУКЦИЯ ПО УСТАНОВКЕ

В поставляемый комплект входят:

1. Отопитель в сборе;
2. Переключатель режимов работы отопителя;
3. Жгут проводов;
4. Заглушка резиновая 2101-5002090;
5. Рассекатель;
6. Уплотнитель (при наличии);
7. Инструкция по установке.

Отопитель представляет собой пластиковый корпус со встроенным электромотором и нагнетателем воздуха. С одной стороны имеет два провода - плюсовой (с фишкой) и минусовой. С другой стороны - резистор добавочный с тремя клеммами, каждая клемма имеет свой номер - 1, 2, 3).

Переключатель трехпозиционный с задней установочной крышкой белого цвета, имеющей номера 1, 2, 3 (для соединения со жгутом проводов) и знак «плюс».

Порядок установки:

1. Отключить питание электрооборудования автомобиля (отключить аккумуляторную батарею);
2. Перед установкой модернизированного отопителя необходимо демонтировать воздухозаборник отопителя 2121-8101400 (№ 16 на рис. 1), сняв 4 болта с шайбами и гайками (№№ 4, 14, 15 на рис. 1);

- № 4 - 13832101 - Гайка М6 с зубчатым буртиком
- № 14 - 10903221 - Болт М6х40
- № 15 - 12643701 - Шайба 6
- № 16 - 2121-8101400 - Воздухозаборник отопителя
- № 17 - 2121-8101414 - Уплотнитель



Рис. 1

3. Демонтировать крышку отопителя верхнюю 2121-8101350 (№ 4 рис. 2), сняв гайки с шайбами (№№ 1, 2, 3 на рис. 2 и фото 1);

- № 1 - 13831801 - Гайка М5 с зубчатым буртиком
- № 2 - 15896411 - Гайка М5
- № 3 - 10519301 - Шайба 5
- № 4 - 2121-8101350 - Крышка отопителя верхняя
- № 5 - 21061-8101195 - Прокладка крышки
- № 6 - 2101-8101020-10 - Кожух радиатора отопителя

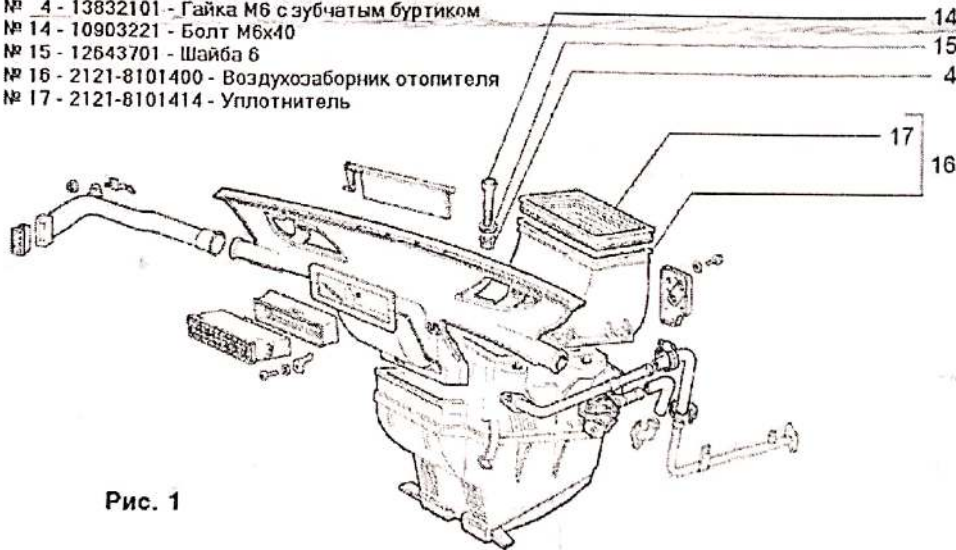

Рис. 2



4. Установить рассекатель в кожух радиатора отопителя 2101-8101020-10 (№ 6 на рис. 2) с пассажирской стороны, отсутствие рассекателя в комплектации не может оказывать значительное влияния на оптимальное прохождение воздушного потока через радиатор отопителя;

5. Для лучшей герметичности проклеить уплотнительной лентой (при наличии в комплектации) периметр отверстия радиатора отопителя в панели передка автомобиля (перед проклейкой необходимо очистить металл от пыли и грязи);
6. Установить на место демонтированного воздухозаборника отопителя модернизированную печку и отрегулировать её положение так, что бы она не мешала закрыванию капота;
7. Закрепить модернизированную печку штатными болтами;
8. Закрепить на панели приборов трехпозиционный переключатель;
9. Подключить модернизированную печку в соответствии со схемой подключения (рис. 3), плюсовой провод от старого переключателя соединить с «плюсом» на новом трехпозиционном переключателе;
10. Подключить источник питания (АКБ);
11. Установить резиновую заглушку 2101-5002090 в корпус модернизированной печки (рис. 4).

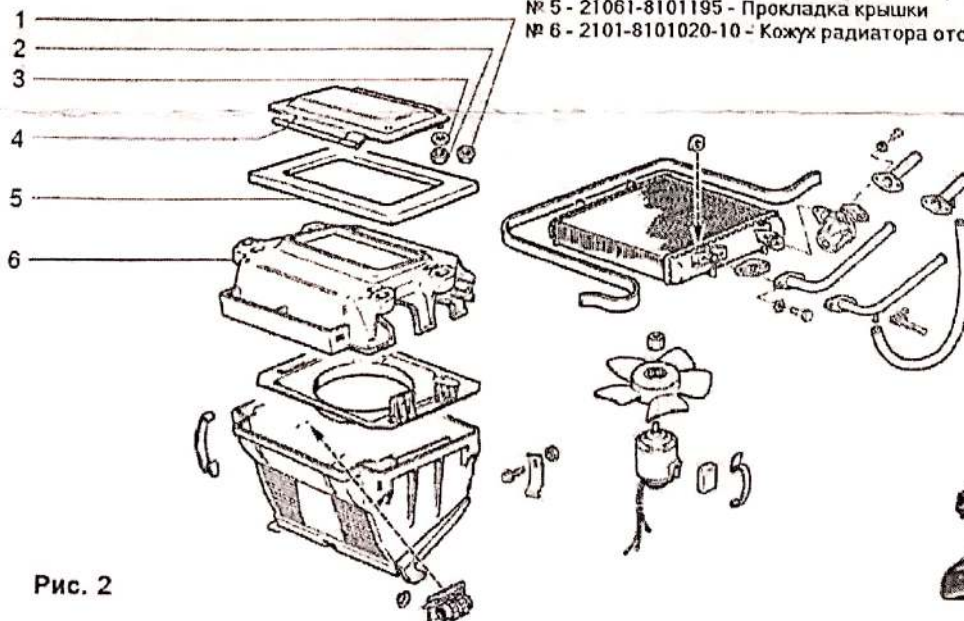
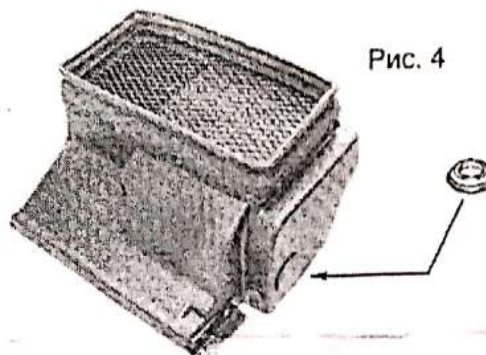
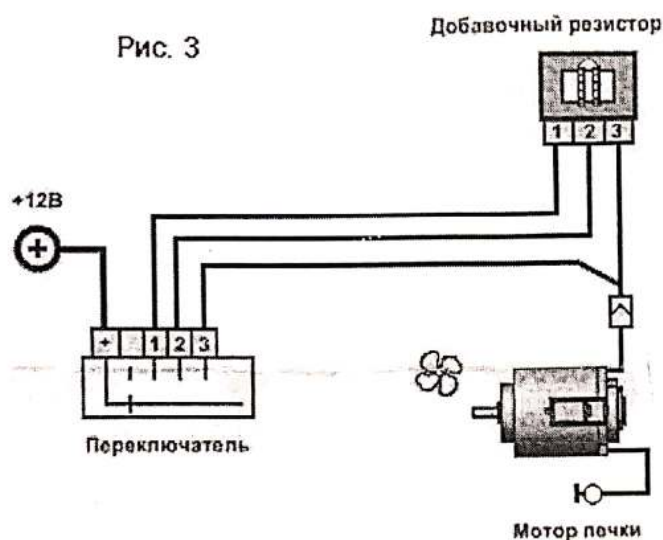

Примечание:

1. Штатный электродвигатель отопителя с вентилятором отопителя рекомендуем демонтировать, т.к. они будут оказывать сопротивление воздушному потоку и дополнительный шум.
2. Возможно оставить штатный электродвигатель отопителя для работы в паре с модернизированным отопителем. В этом случае необходимо проложить дополнительный плюсовой провод к модернизированному отопителю.
Внимание: работа двух электродвигателей одновременно создает повышенную нагрузку на электрическую сеть автомобиля!
3. Для замены фильтрующего элемента необходимо снять защитную сетку, вставленную в уплотнитель;
4. Производитель оставляет за собой право изменение комплектации.